



YUCHEBOU AUTOMOBILE CO., LTD



FIT



御車堡汽車有限公司
YUCHEBAO AUTOMOBILE CO., LTD.

御車堡汽車有限公司 YUCHEBAO AUTOMOBILE CO.,LTD

☎ 66802262(林生) 服務時間:10:00-18:00

📍 地址：澳門氹仔太子花城停車場一樓





YUCHEBAO AUTOMOBILE CO., LTD

ゆったりもキビキビも、 気分次第で。

DESIGN

フィットは、懐の深い走りが自慢。

電気のパワーを活かした加速感

ちょっとしたカーブまで楽しくなるクルマとの一体感

足回りのしなやかさ。

多くのシーンで安心感のある走り

キビキビとした走りの喜びをさらに磨き上げました。



御車堡汽車有限公司
YUCHEBAO AUTOMOBILE CO., LTD.

御車堡汽車有限公司 YUCHEBAO AUTOMOBILE CO., LTD

☎ 66802262(林生) 服務時間:10:00-18:00

📍 地址: 澳門氹仔太子花城停車場一樓





いつものこだわりが込められたデザインとともに過ごす。
 ちょうどいい刺激を毎日。
 花時間在一个更加注重細節的設計上。
 每天的刺激量恰到好处。



適合您的生活和舒適的設計類型

HOME

Photo:e:HEV HOME(FF)
ボディーカラーはプレミアムサンライトホワイト・パール



比較講究設計和運行質量的類型

RS

Photo:e:HEV RS
ボディーカラーはスレートグレー・パール



讓您想在周末外出的積極生活的類型

CROSSTAR

Photo:e:HEV CROSSTAR(FF)
ボディーカラーはフィヨルドミスト・パール&ブラック



精緻與品質的時尚結合

LUXE

Photo:e:HEV LUXE(FF)
ボディーカラーはミッドナイトブルービーム・メタリック



簡單而獨特的基本類型

BASIC

Photo:e:HEV BASIC(FF)
ボディーカラーはルナシルバー・メタリック



提供可旋轉前排乘客座椅以協助上下車的福利車

HOME 助手席回轉シート車

Photo:e:HEV HOME 助手席回轉シート車(FF)
ボディーカラーはプレミアムサンライトホワイト・パール
フェイスパネルキットおよびオーディオホールリッドはディーラーオプション
写真のプレミアムサンライトホワイト・パールは55,000円
(消費税抜き 50,000円)高となり、表示価格には含まれておりません。

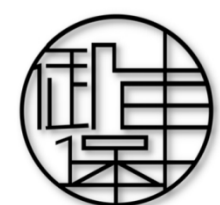

BODY COLOR



心地上`光左表现才石
 八儿層飞黄办与青人
 上力亏一沙了卜古世、
 立体感亡滑与力左
 透明感左寒现

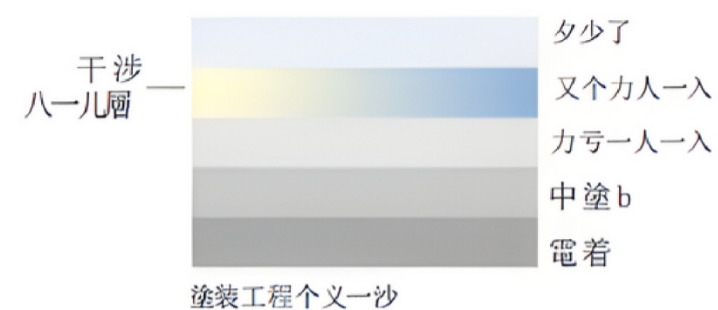

了亡≤刀么甘√亏不卜木口个卜・八儿★1



鮮やかな赤の彩度の
 高さ、光が当たった
 時の陰影感を両立
 する、ダイナミックな
 メタリックカラー



プレミアムクリスタルレッド・メタリック★1



丁弓于于木口不卜・八儿★2



タ少久タ儿丁弓yタ・八儿



义子オ口个下少レー
 义タyyタ★2



フィヨルドミスト・パール★2



スレートグレー・パール★2



ミッドナイトブルービーム
 メタリック★2

Photo:e:HEV RS



ロ一入三一儿下・义タyyタ★2



Photo:e:HEV BASIC(FF)

儿于沙儿八一・义タ少yタ

TWO TONE



プラチナホワイト・パール
 &ブラック★3



フィヨルドミスト・パール
 &ブラック★3



スレートグレー・パール
 &ブラック★3

Photo:e:HEV CROSSTAR(FF)



	プレミアムサンライト ホワイト・パール★1	プレミアム クリスタルレッド メタリック★1	プラチナホワイト パール★2	クリスタル ブラック パール	メテオロイドグレー メタリック★2	フィヨルドミスト パール★2	スレートグレー パール★2 <small>New</small>	ミッドナイトブルー ビーム メタリック★2	ローズゴールド メタリック★2	ルナシルバー メタリック	TWO TONE		
											プラチナホワイト・パール &ブラック★3	フィヨルドミスト パール&ブラック★3	スレートグレー パール&ブラック★3 <small>New</small>
HOME	●	●	●	●	●	●		●	●				
RS	●	●	●	●	●		●						
CROSSTAR		●	●	●		●	●				●	●	●
LUXE	●	●	●	●	●	●		●	●				
BASIC	●		●	●						●			

寸法イメージ図 単位:mm

e:HEV
RS

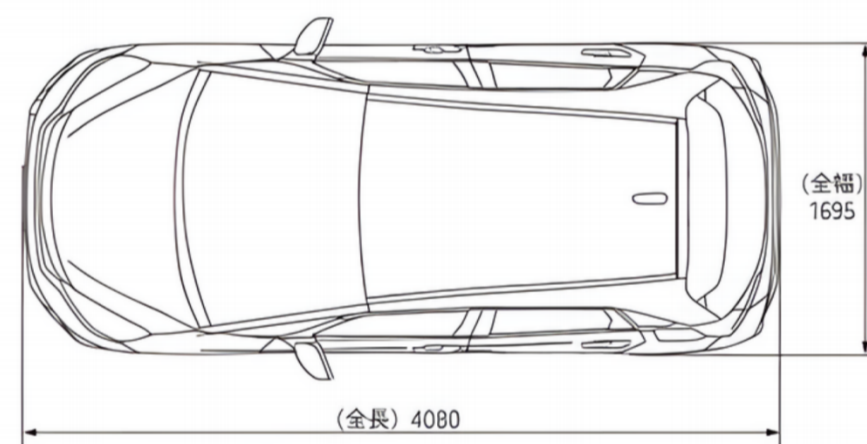
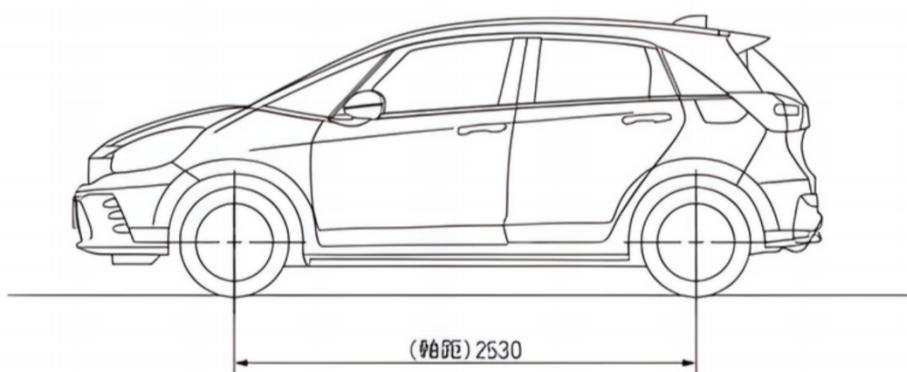
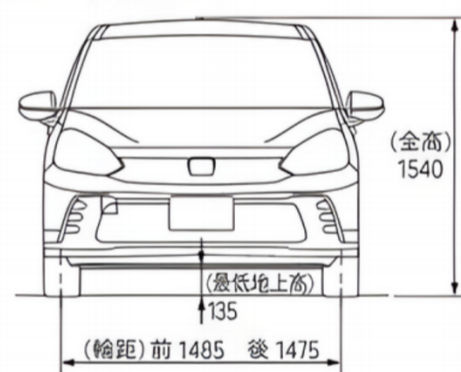

e:HEV
CROSSTAR(FF)

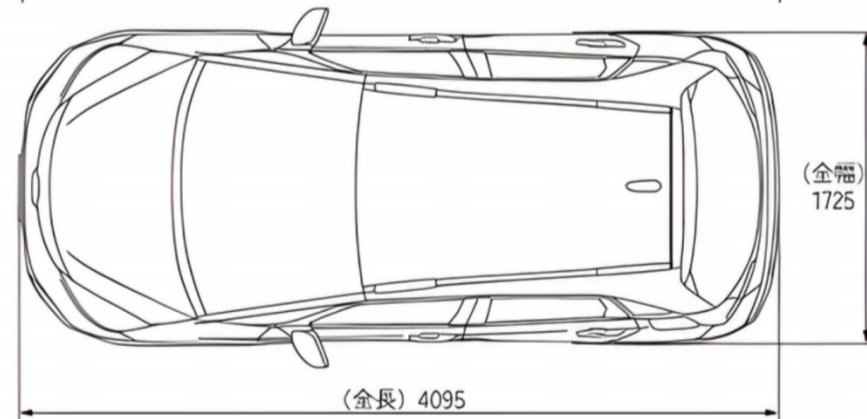
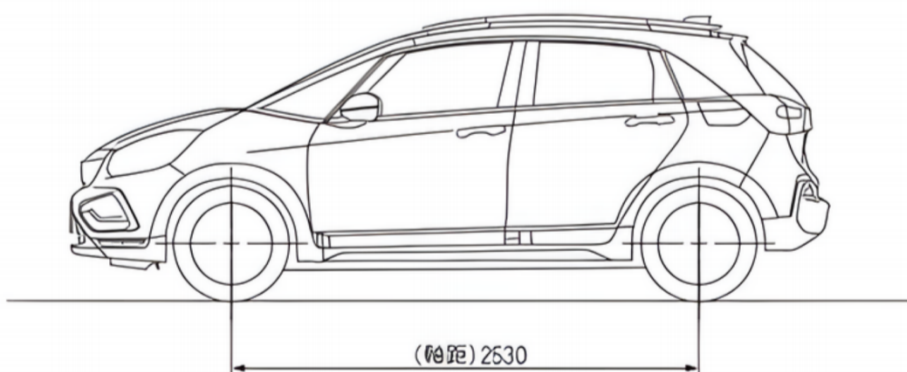
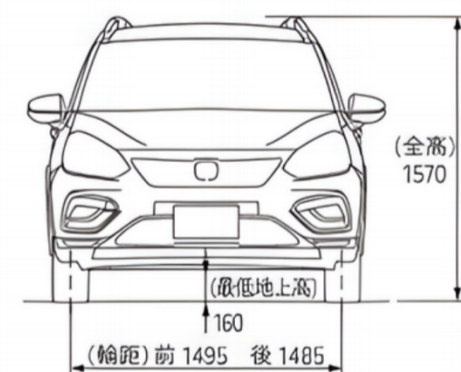

ユーティリティ・モード
UTILITY MODE



後席をたたむと、より広い空間に。荷室開口部が広く、積み降ろしがラクに。

ロング・モード
LONG MODE



後席と助手席を倒せば長尺物も積めるスペースが生まれる。

トール・モード
TALL MODE



後席の座面をはね上げることで、高さのあるものでも積み込みが可能。





真皮包裹方向盤



專為 RS 設計
16英寸鋁製輪轂



液晶儀表



減速選擇器
“RS”等級標準裝備,沒有選配



轉向加熱器
“LUXE”等級標準裝備,沒有選配



無線充電器
“LUXE”等級標準裝備,沒有選配



駕駛模式切換
“RS”等級標準裝備,沒有選配



司機和乘客座椅加熱器
“LUXE”等級標準裝備,“HOME”選配



2 電機混合動力系統



電控駐車製動器



前排座椅結構



自動剎車保持功能

- (1) 行李廂開啟高度760毫米
- (2) 行李箱最大寬度1,150毫米
- (3) 離地間隙610mm



HOME

Photo:e:HEV HOME(FF)
ボディーカラーはプレミアムサンライトホワイト・パール



コンビシート
(プライムスムーズ×ナチュラルテクスタイル)



ソフトパッド(プライムスムーズ)



皮革包裹の方向盤
(僅限 e: HEV HOME)



皮革包裹の選擇桿
(e:HEV HOME)



適用於 Gathers+ 導航的
HondaCONNECT 專用包



15寸鋼輪+全輪蓋

- Honda SENSING *1
- 前排氣囊系統+側簾安全氣囊系統 (前排和後排座椅)
- 全LED大燈 (帶日間行車燈)
- 電控駐車製動
- 全自動空調
- LED前燈/ LED車內燈

e:HEV HOME

燃料消費率
(国土交通省等查定) **WLTC**

(FF) 29.0km/L

HOME

燃料消費率
(国土交通省等查定) **WLTC**

(FF) 18.5km/L

※HOMEは「プレミアムライトグレー・インテリア」を装着した場合に設備されます。

RS

Photo:e:HEV RS
ボディーカラーはスレートグレー・パール



コンビシート
(《フロント》プライムスムーズ×ウルトラスエード®/
《リア》プライムスムーズ×ファブリック)



ソフトパッド(プライムスムーズ)



RS專屬外觀
(前格柵、前保險槓黑色烤漆)、側門檻裝飾後保險槓 (黑色烤漆、尾門擾流板、排氣管飾件)



RS 專用皮革包裹
方向盤 (3 幅)



駕駛模式開關(NORMAL 模式、SPORT 模式、ECON 模式)(僅限 e: HEV RS)



(黑色烤漆)RS標誌



黑漆門鏡



減速選擇器
(僅限 e: HEV RS)



專為 RS 設計
16英寸鋁製輪轂

- Honda SENSING *1
- 前排氣囊系統+側簾安全氣囊系統 (前排和後排座椅)
- 全LED大燈<帶日間行車燈>
- 電控駐車製動
- 皮革包裹的選擇桿
- 全自動空調
- USB 充電器 (包括 Type-C/2) (僅限 e: HEV RS)
- 帶扶手的中控台箱 (帶飲料架)
- LED前燈/ LED車內燈
- RS專用懸掛

e:HEV RS

燃料消費率
(国土交通省等查定) **WLTC**

27.2km/L

RS

燃料消費率
(国土交通省等查定) **WLTC**

17.9km/L *2

CROSSTAR

Photo:e:HEV CROSSTAR(FF)
ボディーカラーはフィヨルドミスト・パール&ブラック



コンビシート
(プライムスムーズ×撥水ファブリック)



ソフトパッド(プライムスムーズ)



CROSSTAR 獨家外觀
前格柵、前保險槓裝飾件 (銀色)、輪拱保護器、車門下部裝飾件、後保險槓裝飾件 (鈐桿)



黑漆門鏡



車頂軌道



側梁裝飾件 (銀色)



後中央扶手 (僅限 e: HEV CROSSTAR)



CROSSTAR獨家設計
16英寸鋁製輪轂

- Honda SENSING *1
- 前排氣囊系統+側簾安全氣囊系統 (前排和後排座椅)
- 全LED大燈 (帶日間行車燈)
- 電控駐車製動
- 全自動空調
- USB 充電器 (包括 Type-C/2) (僅限 e:HEV CROSSTAR)
- LED前燈/ LED車內燈

e:HEV CROSSTAR

燃料消費率
(国土交通省等查定) **WLTC**

(FF) 27.1km/L

CROSSTAR

燃料消費率
(国土交通省等查定) **WLTC**

(FF) 17.6km/L





LUXE

Photo:e:HEV LUXE(FF)
ボディーカラーはミッドナイトブルービーム・メタリック

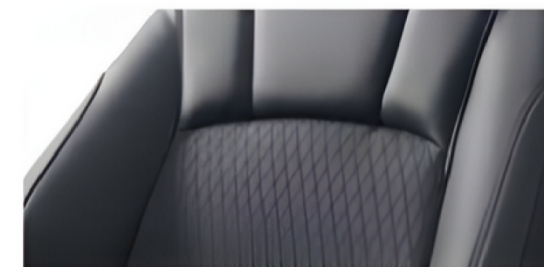

本革シート



ソフトパッド(プライムスムーズ)



LUXE獨家外觀
(鉑金鍍路前保險槓造型、仿鉑金鍍路、仿鉑金鍍路尾門下飾件)



真皮包裹方向盤/轉向加熱器



真皮包裹換檔把手



駕駛員座椅和乘客座椅



鉑金色調鍍路後視鏡



無線充電器



LUXE 獨家外觀計
16 英寸鋁製輪轂



LED霧燈

- Honda SENSING *1
- 前排氣囊系統+側簾安全氣囊系統 (前排和後排座椅)
- 全LED大燈 (帶日間行車燈)
- 電控駐車製動
- 全自動空調
- USB充電器 (Type-C/2個) (僅限 e: HEV LUXE)
- 帶扶手的中控台 (帶飲料架)
- 後中央扶手 (僅限 e: HEV LUXE)
- LED前燈/LED室內燈

e:HEV LUXE

燃料消費率 (國土交通省省定値) **WLTCモード**

(FF) 27.6km/L *2

LUXE

燃料消費率 (國土交通省省定値) **WLTCモード**

(FF) 17.9km/L

BASIC



Photo:e:HEV BASIC(FF)
ボディーカラーはルナシルバー・メタリック



ファブリックシート



3Dテクスチャープラスチック

- Honda SENSING *1
- 前排氣囊系統+側簾安全氣囊系統 (前排和後排座椅)
- 本田智能鑰匙系統
- 全 LED 大燈 (帶日間行車燈) (僅限 e: HEV BASIC)
- 6:4 分體折疊式後排座椅, 帶上翻和下壓機構
- LED高位剎車燈 ●電控駐車製動
- 自動剎車保持功能 ●全自動空調 (僅限e:HEV BASIC)

e:HEV BASIC

燃料消費率 (國土交通省省定値) **WLTCモード**

(FF) 30.2km/L

BASIC

燃料消費率 (國土交通省省定値) **WLTCモード**

(FF) 18.7km/L

HOME 助手席回轉シート車



Photo:e:HEV HOME 助手席回轉シート車(FF)
ボディーカラーはプレミアムサンライトホワイト・パール
フェイスパネルキットおよびオーディオホールリッドはディーラーオプション
写真のプレミアムサンライトホワイト・パールは55,000円
(消費税抜き 50,000円)高となり、表示価格には含まれておりません。



コンビシート
(プライムスムーズ×ナチュラルテクスタイル)



ソフトパッド(プライムスムーズ)

- Honda SENSING *1 ●前排氣囊系統+側簾安全氣囊系統 (前排和後排座椅)
- 全LED大燈 (帶日間行車燈) ●電控駐車製動
- 適用於 Gathers+ 導航的 HondaCONNECT 專用包
- 真皮方向盤 (僅限e:HEV HOME) ●真皮換檔把手 (僅限e:HEV HOME)
- 全自動空調 ●USB充電器 (Type-C/2) (僅限e:HEV HOME)
- 後排中央扶手 (僅限e:HEV HOME)
- LED前地圍燈/ LED車內燈



「2030年度燃費基準達成車」
e:HEV BASIC(FF)、e:HEV HOME(FF)、e:HEV RS、
e:HEV CROSSTAR(FF)、e:HEV LUXE(FF)



「平成30年排出ガス基準75%低減レベル」認定車
e:HEV



「2030年度燃費基準95%達成車」
e:HEV BASIC(4WD)、e:HEV HOME(4WD)、
e:HEV CROSSTAR(4WD)※



「平成30年排出ガス基準50%低減レベル」認定車
ガソリン車



「2030年度燃費基準90%達成車」
e:HEV CROSSTAR(4WD)、
e:HEV LUXE(4WD)



※このラベルはフロン法に基づく指定製品に使用されている冷媒フロンの環境影響度として用いられている地球温暖化係数(GWP)について、定められた目標への達成度を表したものです。



御車堡汽車有限公司
YUCHEBAO AUTOMOBILE CO., LTD.

御車堡汽車有限公司 YUCHEBAO AUTOMOBILE CO.,LTD

☎ 66802262(林生) 服務時間:10:00-18:00

📍 地址: 澳門氹仔太子花城停車場一樓

